

Geberit Montage

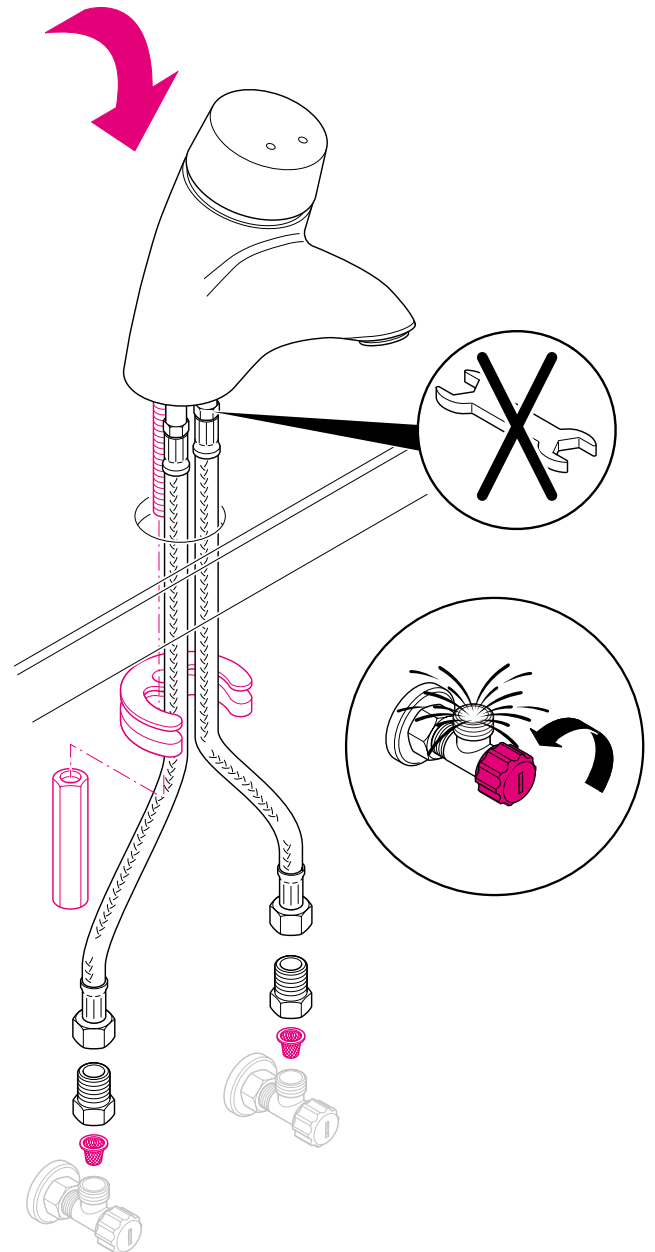
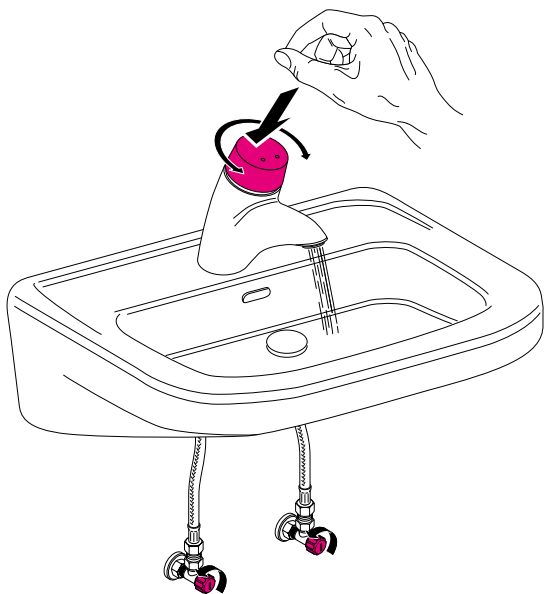
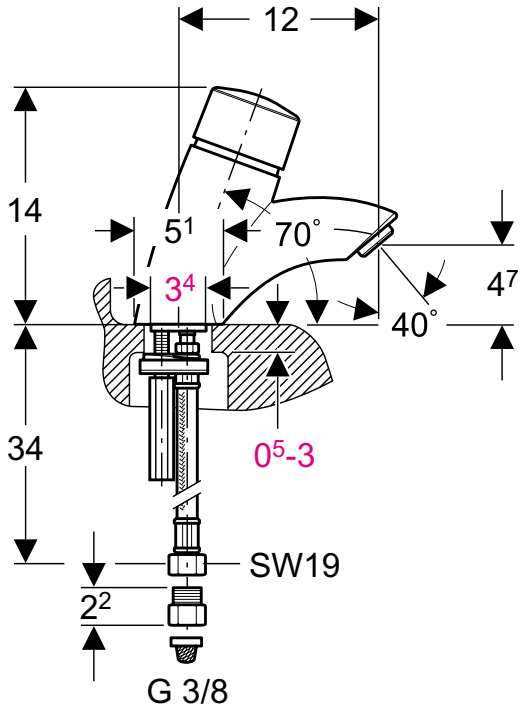

int. 9396-01

994.957.00.0

■ GEBERIT

Geberit Service

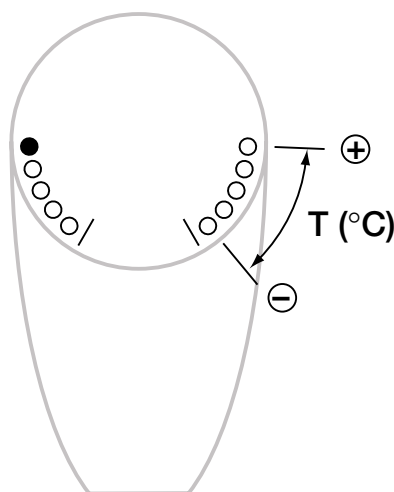
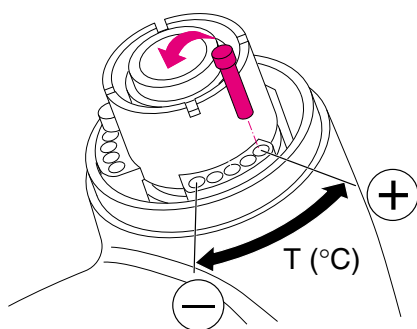
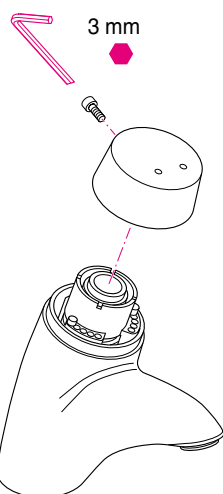
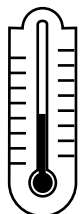

DE Temperatur (T) zu hoch oder zu niedrig → Temperaturbegrenzung einstellen

FR Température (T) trop élevée ou trop basse → régler la limitation de température

IT La temperatura (T) è troppo alta o troppo bassa → regolare il limitatore della temperatura

GB Temperature (T) is too high or too low → adjust temperature limitation

NL Temperatuur (T) te hoog of te laag → Temperatuur begrenzer instellen

ES La temperatura (T) es demasiado alta o baja → ajustar la banda de temperatura

PT A temperatura (T) está muito alta ou muito baixa → ajustar o limitador de temperatura

PL Temperatura (T) za wysoka lub za niska → Ustawić ogranicznik temperatury

SI Temperatura (T) je previsoka ali prenizka → Nastaviti mešalec temperature

HR Temperatura (T) je previsoka ili preniska → Podesiti regulator temperature

Geberit Service

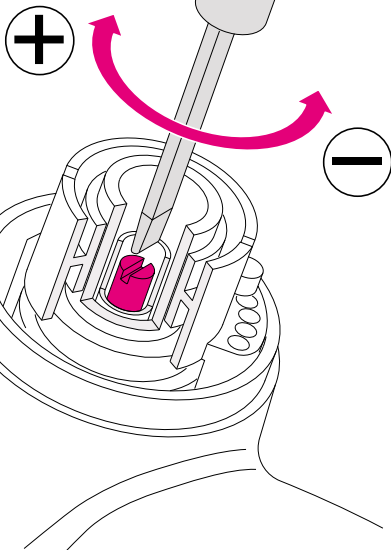
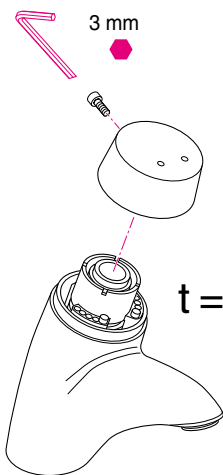

DE Laufzeit (t) zu lang oder zu kurz → Zeitdauer einstellen

FR Durée d'écoulement (t) trop longue ou trop courte → régler la durée d'écoulement

IT La durata dell'erogazione (t) è troppo lunga o corta → regolare il tempo

GB Flow duration (t) is too long or too short → adjust time setting

NL Looptijd (t) te lang of te kort → Tijdsduur instellen

ES El tiempo de operación (t) es demasiado largo o corto → ajustar el tiempo de la operación

PT A duração da descarga (t) é demasiado longa ou demasiado breve → regular o temporizador

PL Czas wypływu (t) za długi lub za krótki → Ustawić czas wypływu

SI Čas iztoka (t) je predolg ali prekratek → Nastaviti čas iztoka

HR Vrijeme istjecanja (t) je predugo ili prekratko → Podesiti vrijeme istjecanja

Geberit Service

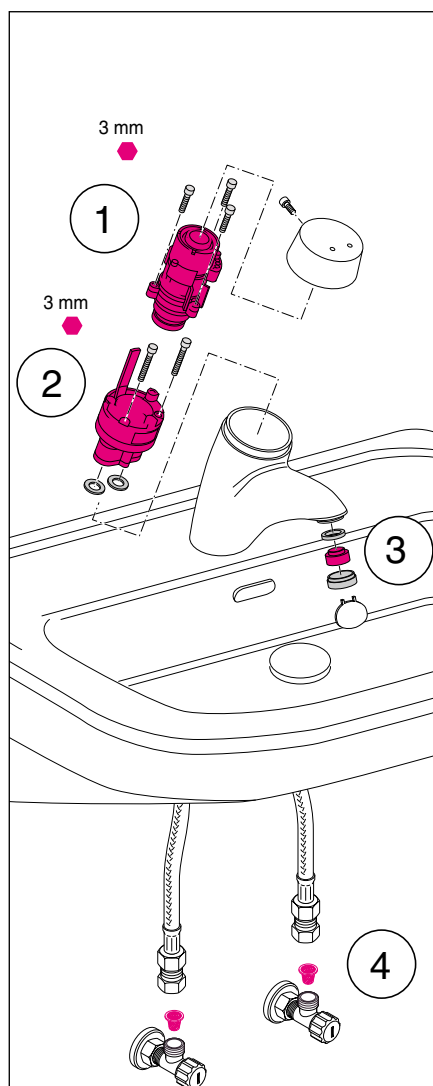

DE Armatur tropft oder Wasser fließt nicht oder Wasser stoppt nicht
→ Patronen wechseln ①
Temperatur kann nicht reguliert werden → Mischer wechseln ②
Wassermenge ist zu gering → Perlator und Filter reinigen ③④

FR Robinet goutte ou l'eau ne s'arrête pas → échanger la cartouche ①
La température ne peut pas être ajustée → échanger la cartouche de mitigeur ②

Le débit est insuffisant → nettoyer l'aérateur et les filtres ③④

IT La rubinetteria gocciola o l'acqua non scorre o non è possibile arrestare l'erogazione dell'acqua → sostituire la cartuccia ①
Non è possibile regolare la temperatura → cambiare il miscelatore ②
La quantità d'acqua non è sufficiente → pulire il rompieggetto e i filtri ③④

GB Mixer drips, water does not flow or does not shut off → change cartridge ①

Temperature can not be adjusted → change mixer cartridge ②

Water flow is insufficient → clean aerator and filters ③④

NL De kraan geeft geen water, de kraan sluit niet, of de kraan druppelt
→ Stuurpatroon vervangen ①

Temperatuur kan niet ingesteld worden → Mengpatroon vervangen ②

Waterhoeveelheid te gering → Perlator en filter reinigen ③④

ES Gotea el mezclador, no sale agua o no cierra → cambiar el cartucho ①

No se puede ajustar la temperatura → cambiar el cartucho del mezclador ②

Insuficiente flujo de agua → limpiar los aireadores y filtros ③④

PT A misturadora pinga, não corre água ou a água não pára de correr
→ mudar o cartuxo ①

Não é possível ajustar a temperatura → mudar o cartuxo misturador ②

O caudal de descarga não é suficiente → limpar o perlator e o filtro ③④

PL Woda kapie z wylewki albo woda nie płynie albo woda płynie bez przerwy → Wymienić wkład ①

Nie można wyregulować temperatury → Wymienić mieszacz ②

Strumień wody niewystarczający → Wyczyścić perlator i filtr ③④

SI Voda kaplja, ne teče ali se ne ustavi → Zamenjati kartušo ①

Temperatura se ne more uravnati → Zamenjati mešalec ②

Količina vode je premala → Očistiti perlator in filter ③④

HR Voda kapa, ne istječe ili se ne zaustavlja istjecanje
→ Izmijeniti kartušu ①

Temperaturu nije moguće regulirati → Izmijeniti mješac ②

Količina vode je premala → Očistiti perlator i filter ③④